



# Harmony



Installations- und  
Bedienungsanleitung Elektrischer  
Warmwasserspeicher

DE

**Modelle**

Harmony 30 | Harmony 50 | Harmony 80 | Harmony 100

[thermex.com](http://thermex.com)



**Elektrische  
Warmwasserspeicher**



**Kombinierte  
Warmwasserspeicher**



**Elektrische  
Durchlauferhitzer**



**Gas  
Durchlauferhitzer**



**Gas Heizungen**



**Elektrische Thermen  
mit Raumthermostat**



**Elektroheizkörper**



**Elektrolüfter**



**Luftreiniger**

## INHALTSVERZEICHNIS

1.	<b>Verwendungszweck</b> .....	Seite 1
2.	<b>Lieferumfang</b> .....	Seite 1
3.	<b>Technische Hauptmerkmale</b> .....	Seite 1
4.	<b>Beschreibung und Funktionsweise</b> .....	Seite 2
5.	<b>Wichtige Sicherheitshinweise</b> .....	Seite 2
	5.1 Allgemeine Sicherheitsanforderungen .....	Seite 2
	5.2 Elektrische Sicherheit und Erdung .....	Seite 2
	5.3 Betriebsbedingungen .....	Seite 3
	5.4 Verbotene Betriebsarten .....	Seite 3
6.	<b>Installation und Anschluss</b> .....	Seite 3
	6.1 Allgemeine Installationshinweise .....	Seite 3
	6.2 Anschluss an die Wasserversorgung .....	Seite 3
	6.3 Anschluss an die Stromversorgung .....	Seite 5
	6.4 Anschlussdiagramm .....	Seite 4
	6.5 Inbetriebnahme und Entlüftung .....	Seite 4
7.	<b>Bedienung und Temperatureinstellung</b> .....	Seite 5
	7.1 Elektronisches Bedienfeld .....	Seite 5
	7.2 Ein- und Ausschalten .....	Seite 5
	7.3 Temperatureinstellung .....	Seite 5
	7.4 Anti-Legionellen-Modus .....	Seite 5
	7.5 Smart-Modus .....	Seite 6
	7.6 Kombinierte Tastenfunktionen .....	Seite 6
	7.7 Displayanzeigen und Statusmeldungen .....	Seite 6
	7.8 Displayanpassung (vertikal / horizontal) .....	Seite 6
	7.9 WLAN- und App-Steuerung .....	Seite 6
8.	<b>Zusatzfunktionen</b> .....	Seite 6
	8.1 Bildschirmschoner .....	Seite 6
	8.2 Speicherfunktion bei Stromausfall .....	Seite 6
	8.3 Frostschutzfunktion .....	Seite 6
9.	<b>Mögliche Störungen und Abhilfe</b> .....	Seite 8
10.	<b>Wartung und Instandhaltung</b> .....	Seite 7
	10.1 Allgemeine Wartungshinweise .....	Seite 7
	10.2 Entleerung des Warmwasserspeichers .....	Seite 7
	10.3 Reinigung des Heizstabes .....	Seite 7
	10.4 Austausch der Magnesiumanode .....	Seite 7
11.	<b>Garantiebedingungen</b> .....	Seite 9
12.	<b>Transport und Lagerung</b> .....	Seite 12
13.	<b>Entsorgung</b> .....	Seite 13
14.	<b>Herstellergarantie</b> .....	Seite 14
15.	<b>Informationen zum Hersteller</b> .....	Seite 10



**Bitte lesen Sie vor der ersten Benutzung des Warmwasserspeichers alle in dieser Anweisung aufgeführten Informationen aufmerksam durch.**

### Sehr geehrte Kunden!

Wir gratulieren Ihnen bei Anschaffung des elektrischen Warmwasserspeichers „THERMEX“. Wir sind überzeugt, dass eine breite Palette an elektrischen Warmwasserspeicher Ihre Anforderungen und Bedürfnisse abhelfen kann. Durch die Anwendung neuer Technologie und die Benutzung der hochwertigen Materialien konnte sich die Marke **THERMEX** die Popularität und das Vertrauen verschaffen

Der Warmwasserspeicher **THERMEX** wurde in strenger Übereinstimmung mit den einheimischen und internationalen Normen entwickelt und hergestellt, die die Zuverlässigkeit und Betriebssicherheit gewährleisten.

Diese Gebrauchsanweisung betrifft folgende THERMEX-Ausführungen: Harmony. Der Name des von Ihnen gekauften Warmwasserspeichers ist im Abschnitt „Verkauf-Vermerk“ und auf dem sich an dem Gehäuse des Warmwasserspeichers befindlichen Identifikationsschild angegeben.

## 1. BESTIMMUNG

Der Warmwasserspeicher (nachfolgend „Speicher“ genannt) ist für die Warmwasserversorgung der Wohn- und Betriebsobjekte, die über eine Kaltwasserleitung mit notwendigen Parametern verfügen, bestimmt.

Der Speicher ist in einem geschlossenen beheizbaren Raum zu installieren und ist nicht für den stetigen Durchlaufbetrieb vorgesehen.

Der Warmwasserspeicher (nachfolgend „Speicher“ genannt) ist für die Warmwasserversorgung der Wohn- und Betriebsobjekte, die mit der Kaltwasserleitung mit einem Druck von min. 0,05 MPa und max. 0,8 MPa ausgestattet sind.

## 2. LIEFERUMFANG

1. Warmwasserspeicher .....	1 St.
2. Sicherheitsventil Typ GP .....	1 St.
3. Bedienungsanleitung .....	1 St.
4. Verpackung .....	1 St.
5. Einbausatz .....	1 Satz

## 3. TECHNISCHE GRUNDDATEN

Die elektrische Spannung von allen Typen und Ausführungen der elektrischen Warmwasserspeicher soll 220-240 B. Die Frequenz der Speiseleitung ist 50/60 Hz  $\pm$  1 %. Das Innentankvolumen und die Heizkörperleistung sind in der Identifikationstabelle am Gehäuse des Geräts angegeben. Der Gewindedurchmesser der Wassereinlass- und -auslassstutzen ist G1/2.

Der Hersteller behält sich das Recht vor, die Ausstattung, Ausführung und Eigenschaften des Warmwasserspeichers ohne Voranmeldung zu ändern.

**Tabelle 1**

Bezeichnung	Code	Durchschnittliche Heizzeit um $\Delta T=45^{\circ}\text{C}$ bei einer Leistung von 2,5 kW
Harmony 30	111 396	0 stunden 40 min.
Harmony 50	111 397	1 stunden 06 min.
Harmony 80	111 398	1 stunden 46 min.
Harmony 100	111 399	2 stunden 13 min.

#### 4. BESCHREIBUNG UND FUNKTION DES WARMWASSERSPEICHERS

Das Außengehäuse des elektrischen Warmwasserspeichers ist aus Stahl ausgeführt. Der Innentank hat eine Spezialbeschichtung aus Vitroporzellan, die die Innenfläche vor der chemischen Korrosion sicher schützen. Der Raum zwischen dem Außengehäuse und den Innenbehältern ist mit Polyurethanschaum, einer modernen umweltfreundlichen Wasserdichtung mit den besten Wärmeschutzigenschaften gefüllt. Diese Ausführungen haben zwei Gewindestutzen: den Kaltwassereinfluss (Bild 1, Ziffer 3) mit dem blauem Ring und den Warmwasserauslass (Bild 1, Ziffer 2) mit dem roten Ring. An der Vorderseite des elektrischen Warmwasserspeichers befindet sich in allen Ausführungen das Bedienfeld (Bild 1, Ziffer 16).

Am abnehmbaren Flansch sind ein elektrischer Rohrheizer sowie Thermostat- und Thermoschaltensensoren montiert. Der elektrische Rohrheizer dient zur Wasserheizung und ist thermostatgesteuert, wobei der Thermostat stufenweise auf bis zu +80°C eingestellt wird. Alle Ausführungen werden mittels des elektronischen Bedienfelds gesteuert. Die Elektronik erhält die Wassertemperatur auf dem von dem Nutzer eingestellten Niveau aufrecht. Der Thermoschalter dient zum Schutz des elektrischen Warmwasserspeichers vor der Überhitzung und schaltet den elektrischen Warmwasserspeicher vom Netz bei der Überschreitung der Wassertemperatur von +95°C (Bild 3).

Der Sicherheitsventil (Bild 1, Ziffer 5) funktioniert als Rücklaufventil. Er lässt das Wasser aus dem Warmwasserspeicher in die Wasserleitung nicht reinfließen, falls gleichzeitig der Druck in der Wasserleitung abfällt und der Druck im Warmwasserspeicher steigt, indem das Wasser stark erhitzt. Während des Betriebes des Speichers kann das Wasser aus dem Auslaufrohr des Sicherheitsventils zur Überdruckabsenkung absickern. Das geschieht zur Sicherheit des Warmwasserspeichers. Dieses Auslassrohr ist für die Umluft offen zu erhalten und ist ständig nach unten zu richten und soll sich in der frostfreien Umgebung befinden.

Es ist notwendig, den Wasserzufuhr aus dem Auslaufrohr des Sicherheitsventils (Bild 1, Ziffer 14) in das Abwassersystem zu sichern. Dazu ist bei Installation des Speichers eine entsprechende Drainage vorzusehen (Bild 1, Ziffer 6).

Es ist notwendig, eine Menge Wasser über das Auslaufrohr des Sicherheitsventils in das Abwassersystem regelmäßig (mindestens einmal im Monat) zur Beseitigung der Kalkablagerung und zur Funktionsprüfung des Sicherheitsventils auslaufen zu lassen. Zum Öffnen ist der Sicherheitsventil mit einem Griff ausgestattet (Bild 1, Ziffer 15). Während des Betriebes des Warmwasserspeichers ist der Griff in der Zu-Position zu stehen.

#### 5. SICHERHEITSMASSNAHMEN

Die elektrische Sicherheit des Speichers werden nur bei effektiver Erdung, die gemäß den Normen für Montage von elektrischen Geräten gemacht wurde, gewährleistet.

Der Sanitäranschluss und der Absperrarmatur müssen den Parametern der Wasserleitung entsprechen und über die notwendige Qualitätszertifikate verfügen.

Während der Installation und des Betriebs des Warmwasserspeichers ist nicht zugelassen:

- den Warmwasserspeicher an das Elektronetz anzuschließen, wenn er mit Wasser nicht gefüllt ist;
- die Schutzdecke vom eingeschalteten Gerät abzunehmen;
- den Warmwasserspeicher ohne Erdung in Betrieb zu nehmen;
- den Warmwasserspeicher an die Wasserleitung mit Druck von über 0,8 MPa anzuschließen;
- den Warmwasserspeicher an die Wasserleitung ohne Sicherheitsventil anzuschließen;
- das Wasser aus dem Warmwasserspeicher bei eingeschalteter Netzversorgung abzugießen;
- Ersatzteile, die vom Hersteller nicht empfohlen sind, einzubauen;
- das Wasser aus dem Warmwasserspeichers zum Kochen zu nutzen;
- Wasser, das mit Fremdstoffen (Sand, kleine Steine) belastet ist, zu nutzen, denn sie können die Funktion des Warmwasserspeichers und des Sicherheitsventils stören.
- Konstruktion und Befestigungsmaß der Konsolen des Speichers zu ändern.

Die Umgebungstemperatur, bei der der Warmwasserspeicher benutzt wird, soll zwischen 5°C und 40°C liegen. Ausfrieren von Wasser im Speicher bei Minustemperatur kann Betriebsausfall des Geräts zur Folge haben. Das ist kein Garantiefall.



Weisen Sie Ihren Kindern darauf hin, dass sie mit dem Warmwasserspeicher nicht spielen dürfen. Der Speicher soll nicht von Menschen (auch Kinder) mit körperlichen, taktilen oder psychischen Einschränkungen, sowie von Menschen, die mit dem Speicher nicht umgehen können, benutzt werden. Ausgenommen sind Fälle, wenn das unter Überwachung oder nach Anweisungen der Person, die für die Sicherheits des Warmwasserspeichers verantwortlich ist, erfolgt.

## 6. INSTALLATION UND ANSCHLUSS

Alle Installations-, Installateur- und Elektroarbeiten müssen durch geschultes Personal abgewickelt werden.

## 7. AUFSTELLUNG UND INSTALLATION

Die Aufstellung des Speichers erfolgt gemäß der am Gehäuse gekennzeichneten Markierung und in der Tabelle angegebenen Daten:

Bezeichnung	Austellung
Harmony 30	Senkrechte Montage, Stützen nach unten; Waagerechte Montage, Stützen nach links
Harmony 50	
Harmony 80	
Harmony 100	

Empfehlenswert ist, den Speicher in maximaler Nähe von der Stelle der Warmwasserverwendung aufzustellen, um Warmverluste in der Wasserleitung zu reduzieren.

Bei Bohren der Löcher in die Wand muss man die Anordnung der angelegten Kabel, Kanäle und Röhre berücksichtigen. Besitzen die Wände und der Boden ungenügende Tragfähigkeit, so müssen sie sachgerecht befestigt werden.

Der elektrische Warmwasserspeicher wird an den Gehäusekonsolen an den an der Wand zu befestigenden Ankerhaken gehängt. Die Montage der Haken in der Wand soll die spontane Bewegung der Konsolen ausschließen.

Zur Wartung des der elektrischen Warmwasserspeichers soll der Abstand zwischen dem Schutzdeckel und der nächsten Oberfläche in der Richtung der Achse des abnehmbaren Flansches für alle Ausführungen zumindest 30 cm betragen;



**Um die Beschädigung des Vermögens des Benutzers und (oder) des Dritten durch Mängel des Warmwasserversorgungssystems zu vermeiden, soll der Speicher in einem Raum mit Bodenabdichtung und Drainage in Abwasserleitung installiert werden. Die wasserempfindlichen Gegenstände sollen unter dem Speicher nicht gestellt werden. Wird der Speicher in einem nicht geschützten Raum installiert, so ist eine Bodenwanne (nicht im Lieferumfang) mit Drainage in Abwasserleitung aufzustellen.**

Wird der Speicher an für Wartung und Service schwerzugänglichen Stellen (Halbgeschoss, Mauernische, Zwischendecke u.a.) aufgestellt, so wird die Montage und die Demontage des Speichers durch den Kunden oder auf seinen Kosten durchgeführt.

Anmerkung: Die Bodenwanne ist im Lieferumfang des elektrischen Warmwasserspeichers nicht enthalten nicht.

## 8. WASSERANSCHLUSS

Verstellen Sie das Sicherungsventil (Bild 1, Ziffer 5) am Kaltwassereinlass (Bild 1, Ziffer 3), mit dem blauen Ring markiert, indem Sie es um 3,4 bis 4 Umdrehungen verdrehen und den Anschluss mit einem beliebigen Dichtungsmaterial (Lein, Gewindeabdichtungsband u.a.) abdichten.



**Es ist verboten, den Speicher ohne Sicherheitsventil zu benutzen oder das Sicherheitsventil eines anderen Herstellers einzubauen.**

Während des Betriebs des elektrischen Warmwasserspeichers können Sie sehen, dass einzelne Tropfen aus dem Drainageschnabel des Sicherungsventils heraustreten (Überdruckabbau bei der Wassererhitzung). Es wird empfohlen, an den Drainageschnabel einen Gummi- oder Silikon Schlauch mit entsprechendem Durchmesser zur Wasserableitung anzuschließen.

Der Wasseranschluss erfolgt gemäß Abb. 1 mittels Kupfer-, Kunststoffverbund- oder Kunststoffrohr, sowie mittels einer speziellen flexiblen Verbindung. Es ist verboten, gebrauchte flexible Verbindung zu verwenden. Es wird empfohlen, Wasser zum elektrischen Warmwasserspeicher durch einen Schmutzfilter an der Kaltwasserleitung zu leiten (nicht im Lieferumfang enthalten).

**Bild 1. Wasseranschluss**

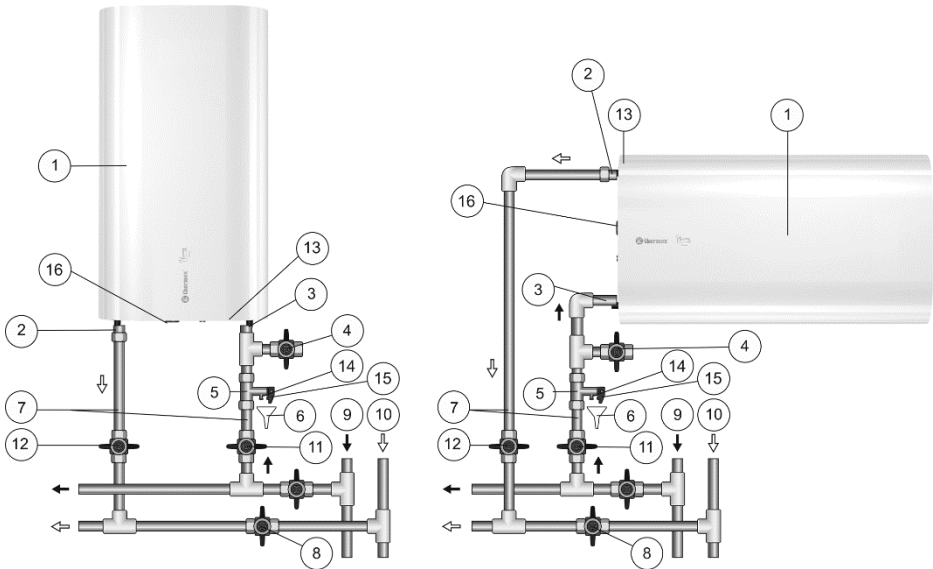

**Bild 1:** 1 – Speicher, 2 – Warmwasserleitung, 3 – Kaltwasserstutzen, 4 – Ablassventil, 5 – Sicherheitsventil, 6 – Drainage zur Entwässerung, 7 – Leitung, 8 – während des Betriebs des Speichers Ventil absperren, 9 – Kaltwasserleitung, 10 – Warmwasserleitung, 11 – Kaltwasser-Absperrventil, 12 – Warmwasser-Absperrventil, 13 – Schutzdecke, 14 – Ablassrohr des Sicherungsventils, 15 – Griff zum Öffnen des Sicherungsventils, 16 – Bedienknopf.

Nach Wasseranschluss öffnen Sie den Kaltwasserversorgungsventil (Bild 1, Ziffer 11), Warmwasserzufuhrventil (Bild 1, Ziffer 12) und den Warmwasserhahn am Mischbatterie, um den Speicher zu entlüften. Sobald der Warmwasserspeicher mit Wasser gefüllt wird, läuft das Wasser aus Warmwasserhahn blasenfrei aus. Dann ziehen Sie den Warmwasserhahn zu.

Wird der Speicher an einer Stelle ohne Wasserrohrleitung anmontiert, so kann das Wasser in den Speicher aus einem zusätzlichen Behälter mittels Pumpe oder aus einem Behälter, der in Höhe von 5 m vom oberen Rand des Speichers aufgestellt wird, zugeführt werden.

Anmerkung: Für eine einfachere Wartung des elektrischen Warmwasserspeichers bei dem Betrieb wird empfohlen, ein Ablassventil (Bild 1, Ziffer 4) in Übereinstimmung mit Bild 1 zu installieren (für die mit dem Ablassventil nicht ausgestatteten Ausführungen (nicht im Lieferumfang des elektrischen Warmwasserspeichers enthalten)).

Wenn der Wasserrohrleitungsdruck 0,8 MPa übersteigt, ist ein Druckreduziererventil (nicht im Lieferumfang des elektrischen Warmwasserspeichers enthalten) bei Kaltwassereintritt vor dem Sicherheitsventil zur Verringerung des Kaltwasserdrucks bis zur Drucknorm einzubauen.

## 9. ELEKTRISCHER ANSCHLUSS



**Vor der elektrischen Inbetriebnahme stellen Sie sicher, dass der Warmwasserspeicher mit Wasser gefüllt ist.**

Der elektrische Warmwasserspeicher ist mit einem Standard-Netzkabel mit Stecker ausgestattet.

Die Steckdose soll mit einer Erdklemme ausgestattet werden und sich an einer wassergeschützten Stelle befinden.

Die Leistung des Geräts ist 2500 W. Die Steckdose und ihre Versorgungsleitung sind für eine Nennleistung von min. 2500 W auszulegen.

Stecken Sie den Stecker in die Steckdose.

## 10. BETRIEB

Der Speicher wird ein- bzw. ausgeschaltet, indem die Markierung auf dem Drehregler am Schutzdeckel des Geräts (Abb. 1, S. 16) auf die Position „OFF“ gedreht wird. Die Wassertemperatur im Innenbehälter wird über denselben Regler (Abb. 1, S. 16) innerhalb eines Bereichs von „OFF“ (niedrigste Werte) bis „HIGH“ (höchste Werte) eingestellt. Die Kontrollleuchte zeigt den Betriebsstatus des Speichers – sie leuchtet beim Erhitzen und erlischt, wenn die eingestellte Temperatur erreicht ist.

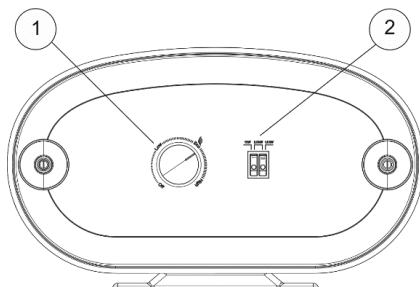

**Abbildung 2. Mechanisches Bedienfeld**

**Abbildung 2:** 1 – Temperaturregelung (Erhöhung/Verringerung der Heiztemperatur), 2 – Leistungsregelung (Einstellung der Heizleistung).

Durch Einschalten des linken Leistungsreglers wird die Heizung mit einer Leistung von 1000 Watt aktiviert. Einschalten des rechten Reglers bewirkt eine Leistung von 1500 Watt. Wenn beide Regler gleichzeitig eingeschaltet werden, beträgt die Heizleistung 2500 Watt.

## 11. WARTUNG



**Die Ansammlung von Kesselstein auf dem Rohrheizkörper kann die Beschädigung zur Folge haben.**

Der erste Austausch der Magnesiumanode muss spätestens 12 Monate nach der EWH-Installation erfolgen. Falls im Garantiezertifikat kein Installationsvermerk mit dem Siegel des Installationsunternehmens vorhanden ist, wird die Frist ab dem Kaufdatum errechnet. Zur Aufrechterhaltung der Herstellergarantie ist eine regelmäßige Wartung und ein jährlicher rechtzeitiger Austausch der Magnesiumanode unerlässlich. Beim Austausch der Anode muss durch den Installateur ein Vermerk im Handbuch eingetragen werden.

Die Beschädigung des Rohrheizkörpers ist kein Garantiefall. Die Garantieverpflichtungen des Herstellers und des Verkäufers umfassen die regelmäßige Wartung nicht.

Bei Durchführung der Wartungsarbeiten:

- den Speicher abschalten und vom Stromnetz trennen.
- das Warmwasser abkühlen oder abfließen lassen.
- Kaltwasserzufuhr absperrern.
- das Sicherheitsventil entfernen oder das Entleerungsventil öffnen;
- den Gummischlauch auf das Kaltwasserzufuhrrohr aufsetzen und das zweite Schlauchende an die Abwasserleitung anschließen; Warmwasserhahn aufdrehen und den Speicher über den Schlauch entleeren.
- Schutzdecke abnehmen, Kabel abtrennen, Auflagerflansch losschrauben und aus dem Gehäuse rausnehmen.
- Rohrheizkörper gegebenenfalls vom Kesselstein reinigen und die Kalkablagerungen aus dem Behälter entfernen.
- Alle Teile zusammenbauen, den Speicher mit Wasser füllen und einschalten.

In den Ausführungen mit einem Drainagestutzen reicht es aus, den Kaltwasserzulauf zum elektrischen Warmwasserspeicher abzustellen, den Stopfen am Drainagestutzen abzdrehen und den Warmwasserhahn zu öffnen. Wenn das Wasser abgelassen ist, kann man Kaltwasser zum elektrischen Warmwasserspeicher einige Zeit zulaufen lassen, damit der Behälter zusätzlich gespült wird.

Bei der Wartung des elektrischen Warmwasserspeichers durch ein Fachunternehmen ist im Wartungszettel der entsprechende Vermerk zu setzen.

## 12. STÖRUNGEN UND BEHEBUNG.

Störung	Ursache	Abhilfe
Druck des warmen Wasser im Speicher verminderte sich. Kaltwasserdruck unverändert geblieben	Einlaufverstopfung des Sicherheitsventils	Sicherheitsventil abnehmen und spülen
Verlängerte Aufheizzeit	Rohrheizkörper ist mit Kesselstein bedeckt	Flansch herausnehmen und Rohrheizkörper reinigen
	Spannungsabfall im Stromnetz	Wenden Sie sich an die Stromversorgungsstelle
Thermoschalter schaltet oft ein	Die vorgewählte Temperatur liegt dem oberen Grenzwert nah.	Mit der Taste «Temperature» Temperatur herunterstellen
	Thermostatrohr ist mit Kesselstein belegt.	Den Fußflansch aus dem elektrischen Warmwasserspeicher herausnehmen und den Kesselstein aus dem Rohr vorsichtig entfernen

Der elektrische Warmwasserspeicher ist im Betrieb, erwärmt jedoch das Wasser nicht	Das Ventil (Bild 1, Ziffer 8) ist nicht geschlossen oder ist ausgefallen	Das Ventil schließen oder austauschen (Bild 1, Ziffer 8)
Speicher ist eingeschaltet, aber heizt das Wasser nicht. Keine Anzeige am Bedienfeld	1) Keine Spannung im Stromnetz; 2) Netzkabel ist beschädigt.	1) Prüfen Sie, ob die Steckdose unter Spannung steht; 2) Wenden Sie an den Service-Dienst.

Die oben genannten Störungen sind keine Defekte des Speichers und können vom Benutzer selbst behoben werden

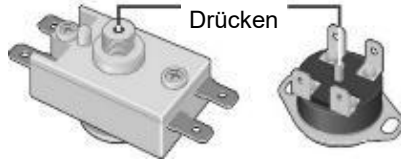

**Bild 3. Lageplan der thermoschaltertaste**

### 13. TRANSPORT UND LAGERUNG DER ELEKTRISCHEN WARMWASSERSPEICHER

Der Transport und die Lagerung der elektrischen Warmwasserspeicher soll in Übereinstimmung mit den auf der Verpackung angebrachten Handhabungshinweisen erfolgen:



— Feuchtigkeitsschutz;



— Vorsicht, fragile Ware;



— Empfohlene Lagerungstemperaturen: von +5°C bis zu +40°C;



— Richtige Senkrechtstellung der Ware.

### 14. ENTSORGUNG

Die Betriebsdauer des Speichers, die vom Hersteller festgelegt wird, beträgt 9 Jahre ab Verkaufsdatum, vorbehalten, dass alle Installations-, Betriebs- und Wartungsvorschriften eingehalten wurden und die Qualität des Betriebswassers den gültigen Normen entspricht.

Bei der Entsorgung des elektrischen Warmwasserspeichers sind lokale Umweltgesetze und -empfehlungen einzuhalten.

Der Hersteller behält sich das Recht vor, den Aufbau und die Eigenschaften des elektrischen Warmwasserspeichers ohne Voranmeldung zu ändern.

## 15. GARANTIE DES HERSTELLERS

Die Garantiezeit des Herstellers für Warmwasserspeicher beträgt ein Jahr. Die Garantiezeit für Bau- und Ersatzteile wie folgt:

- für Wasserbehälter (Innenbehälter) - 5 Jahre;
- für sonstige Bauteile (Heizkörper, Thermostat, Anzeigetaste, Dichtungen, Temperaturanzeige, Sicherheitsventil) - 2 Jahre.

Die Garantiezeit beginnt ab Verkaufsdatum. Wenn das Verkaufsdatum oder der Stempel des Händlers nicht vorhanden sind, läuft die Garantiezeit ab Herstellungsdatum. Die Information über Herstellungsdatum ist in einer unikalen Seriennummer auf dem am Gehäuse anmontierten ID-Schild verschlüsselt. Die Seriennummer besteht aus 13 Ziffern. Die dritte und die vierte Ziffer codieren das Jahr, fünfte und sechste - den Monat, siebente und achte - Tag. Während der Garantiezeit werden Ansprüche angenommen, nur wenn die Bedienungsanleitung mit Vermerken des Händlers vorgelegt wird und der Schild am Gehäuse des Speichers vorhanden ist.

Die Garantie deckt nur den Warmwasserspeicher. Der Defekt des Sicherheitsventils oder des Netzkabels führen nicht zum Austausch elektrischen Warmwasserspeichers. Die Verantwortung für die Einhaltung der Installations- und Anschlussvorschriften übernimmt der Benutzer (falls er die Installations- und Anschlussarbeiten selbst durchführt) oder die Installationsfirma, die den Speicher installiert und angeschlossen hat.

Der erste Austausch der Magnesiumanode muss spätestens 12 Monate nach der EWH-Installation erfolgen. Falls im Garantiezertifikat kein Installationsvermerk mit dem Siegel des Installationsunternehmens vorhanden ist, wird die Frist ab dem Kaufdatum errechnet. Zur Aufrechterhaltung der Herstellergarantie ist eine regelmäßige Wartung und ein jährlicher rechtzeitiger Austausch der Magnesiumanode unerlässlich. Beim Austausch der Anode muss durch den Installateur ein Vermerk im Handbuch eingetragen werden.

Bei der Installation und Bedienung des Speichers soll der Benutzer die Vorschriften, die eine einwandfreie Funktion des Speichers während der Garantiezeit sichern, einhalten:

- Sicherheitsmaßnahmen und Vorschriften zu Installation, Anschluss, Bedienung, Wartung, die in dieser Bedienungsanleitung aufgeführt sind, einhalten;
- Mechanische Beschädigungen durch nachlässige Lagerung, Transport und Installation ausschließen;
- Gefrieren von Wasser im Innenbehälter ausschließen;
- Wasser ohne mechanische Fremdstoffe und chemische Beimischungen beim Erwärmen verwenden (s. Ziffer 5);
- den Speicher mit dem fehlerfreien mitgelieferten Sicherheitsventil betreiben. (s. Ziffer 5).

Der Hersteller trägt keine Verantwortung für Mängel, die von der Verletzung der Anweisungen zu Installation, Bedienung und Wartung durch den Benutzer verursacht wurden, u.a. wenn die Mängel wegen unzulässigen Netzparameter des Netzanschlusses (Strom und Wasserleitung) oder durch Eingriff des Dritten entstanden sind. Die Garantie des Herstellers erstreckt sich nicht auf die Ansprüche auf das Äußere des Speichers.

Reparatur, Austausch von Bauteilen und Ersatzteilen während der Garantiezeit verlängern die gesamte Garantiezeit nicht. Die Garantie für ersetzte oder reparierte Bauteile und Ersatzteile beträgt einen Monat.

## 16. ANGABEN ZUM HERSTELLER

**Hersteller:**

**Guangdong New Weber Electric Appliances Co., Ltd.**

1st Floor, Building B, No.15, Jianye Middle Road, Shunde High-tech Industrial Zone (Ronggui), Huakou, Ronggui, Shunde, Foshan city, Guangdong Province, China.

**Alle Modelle sind gesetzlich zugelassen und entsprechen den Richtlinien:** 2014/35/EU, 2014/30/EU, 2011/65/EU (RoHS).



Der Austausch der Anode sowie Wartungsarbeiten müssen innerhalb der Garantiezeit Dokumentiert werden und sind im Fall der Beanspruchung Nachweispflichtig.

DE

Der Hersteller haftet nicht für Mängel aufgrund von Verstößen gegen die hier festgelegten Grundsätze für Installation, Betrieb und Wartung von EWH, einschließlich in Fällen, in denen diese Mängel aufgrund ungültiger Parameter der Hauptleitung (Strom und Wasser) entstanden sind, wo EWH betrieben wird, und durch das Eingreifen eines Dritten. Die Herstellergarantie deckt keine Ansprüche auf das

## 15. INFORMATIONEN ZUM HERSTELLER

**Hergestellt von:**

**Guangdong New Weber Electric Appliances Co., Ltd.**

1st Floor, Building B, No.15, Jianye Middle Road, Shunde High-tech Industrial Zone (Ronggui), Huakou, Ronggui, Shunde, Foshan city, Guangdong Province, China.

**Hergestellt für:**

**Thermona Handelsgesellschaft mbH** Hinter der Harwand 41 a in 99974 Mühlhausen/Thüringen DE

Alle Modelle sind zertifiziert und erfüllen die Anforderungen der europäischen Richtlinie: 2014/35/EU, 2014/30/EU und 2011/65/EU (RoHS).



### VERKAUFSNOTIZ

Modell \_\_\_\_\_ Serial No. \_\_\_\_\_

Verkaufsdatum \_\_\_\_\_, 20 \_\_\_\_.

Händler: \_\_\_\_\_

Unterschrift des Fachinstallateurs \_\_\_\_\_

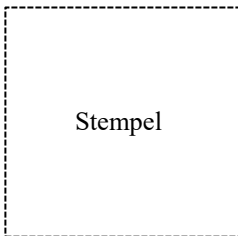

Das Produkt ist fertiggestellt; Ich habe keine Ansprüche auf das Erscheinungsbild des Produkts. Ein Bedienungshandbuch mit den erforderlichen Punkten wird empfangen. Ich habe die Betriebsregeln und

Unterschrift des Kunden: \_\_\_\_\_



### Garantiekarte 1

<b>Modell</b>		Stempel
<b>Serial No.</b>		
<b>Verkaufsdatum</b>		
<b>Firma</b>		

vom Installateur Auszufüllen



### Garantiekarte 2

<b>Modell</b>		Stempel
<b>Serial No.</b>		
<b>Verkaufsdatum</b>		
<b>Firma</b>		

vom Installateur Auszufüllen

<b>Datum der Annahme</b>		Stempel
<b>Ausgabedatum</b>		
<b>Defekt</b>		
<b>Ausgeführte Arbeiten</b>		
<b>Firma (vollständiger Name)</b>		

Aufgefüllt vom Servicezentrum

<b>Datum der Annahme</b>		Stempel
<b>Ausgabedatum</b>		
<b>Defekt</b>		
<b>Ausgeführte Arbeiten</b>		
<b>Firma (vollständiger Name)</b>		

Aufgefüllt nach Servicezentrum



### Garantiekarte 3

<b>Modell</b>		Stempel
<b>Serial No.</b>		
<b>Verkaufsdatum</b>		
<b>Firma</b>		

vom Installateur Auszufüllen



### Garantiekarte 4

<b>Modell</b>		Stempel
<b>Serial No.</b>		
<b>Verkaufsdatum</b>		
<b>Firma</b>		

vom Installateur Auszufüllen

<b>Datum der Annahme</b>		Stempel
<b>Ausgabedatum</b>		
<b>Defekt</b>		
<b>Ausgeführte Arbeiten</b>		
<b>Firma (vollständiger Name)</b>		

Aufgefüllt nach Servicezentrum

<b>Datum der Annahme</b>		Stempel
<b>Ausgabedatum</b>		
<b>Defekt</b>		
<b>Ausgeführte Arbeiten</b>		
<b>Firma (vollständiger Name)</b>		

Aufgefüllt nach Servicezentrum



## SMART HOME TECHNOLOGIE

Die Nutzung einer **WLAN-Verbindung** ist eine Grundlegende Voraussetzung für das moderne Smart-Home-Konzept. Thermex vereint vielseitige Produktlösungen, die in der Lage sind, miteinander sowie mit dem **Nutzer zu kommunizieren**. Zweifellos stellt das Smart Home einen weiteren Schritt in die Zukunft dar - realisiert mit hochwertigen, **zuverlässigen und modernen Thermex-Geräten**.

**Wi-Fi Motion -  
automatisieren  
und verbessern  
Sie Ihr zuhause**

Wi-Fi Motion - drahtlose **WLAN-Verbindung**

Wi-Fi Motion ist eine Technologie zur stabilen drahtlosen Mehrbenutzer-Verbindung von Thermex-Geräten. Die WLAN-Anbindung ermöglicht eine komfortable Fernsteuerung der Geräte in der Wohnung, dem Büro, dem Haus oder der Gewerbeeinheit - weltweit bei bestehender Internetverbindung

**Wi-Fi Motion**

**Water heater ID PRO Wi-Fi**

**Electric boiler Skif Wi-Fi**

**Convector Frame E Wi-Fi**

**Air purifier Griffon Wi-Fi**

**Water supply**

**Heating**

**Air purifying**



[thermex.com](http://thermex.com)